

miniescavatori

20-25VX

▶▶ Versatile compattezza



www.ihimer.com

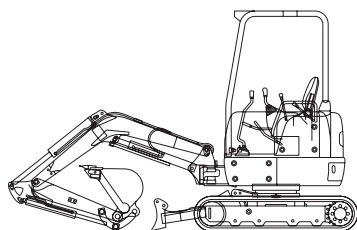

20VX | 25VX

Operatività in spazi ristretti

Grazie al telaio posteriore che ruota entro la sagoma dei cingoli è possibile effettuare in piena sicurezza le operazioni di scavo e di carico anche in prossimità di muri o luoghi con poco spazio a disposizione. La velocità di rotazione di 10 giri/min consente maggiori performance durante il lavoro.

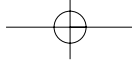
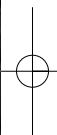



DIMENSIONI COMPATTE

Raggio di rotazione frontale con brandeggio: 1870 mm nel 20VX e 1940 mm nel 25VX. Raggio di rotazione posteriore: 750 mm nel 20VX e 775 mm nel 25VX. Larghezza del 20VX ridotta a 1500 mm del 25VX a 1550 mm, due macchine ideali per lavorare in spazi angusti, le operazioni di scavo a filo muro sono eseguibili con estrema facilità.



MINORE MANUTENZIONE E MAGGIORE DURATA

Nel 20VX e 25VX i perni di grandi dimensioni e l'adozione di nuove boccole, consentono lunghi intervalli di ingrassaggio unitamente a una maggiore durata nel tempo.



MOTORE

- 20VX motore Yanmar 3TNV76 da 17,6 HP.
- 25VX motore Yanmar 3TNV76 da 18,4 HP.

Il motore Yanmar e il circuito idraulico ad alta efficienza garantiscono rumorosità minima, ridottissimo consumo di carburante, emissioni inquinanti limitate al minimo. Il motore è a bassa velocità di rotazione con la totale assenza di vibrazioni. La nuova serie TNV è conforme alle normative in vigore in materia di emissioni inquinanti.



IMPIANTO IDRAULICO

Un accurato dimensionamento dell'impianto idraulico permette di sviluppare una forza di strappo al dente benna di 19,6 kN (2000 kgf) in entrambi i modelli.

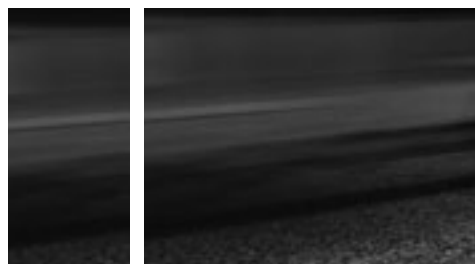

VALVOLA ANTIDRIFT

Il distributore particolarmente sofisticato, è munito sul circuito del braccio di una valvola antitrafilamento, "Antidrifi", che impedisce l'abbassamento del braccio stesso in posizione di riposo.



PROTEZIONI DEI COMPONENTI

Il percorso dei tubi idraulici si sviluppa sulla parte superiore del braccio e all'interno dell'avambraccio con tubazioni protette con elica metallica e guaine antiscoppio.

PROTEZIONI DEI CILINDRI DEL BRACCIO E DELLA LAMA

Per agevolare la manutenzione, i tubi del cilindro, benna e braccio, sono modulari con connessioni esterne.



IL CIRCUITO IDRAULICO AUSILIARIO

Il circuito idraulico ausiliario utilizza una valvola a due vie per l'utilizzo degli accessori idraulici quali il martello demolitore, cesoie, pinze idrauliche, trivelle. Il 20VX e il 25VX sono equipaggiati di serie con predisposizione idraulica per martello fino al 2° braccio.



MATERIALI RICICLABILI

Tutti i materiali utilizzati per la realizzazione del 20VX e 25VX, lamiera di acciaio, ghisa e plastica, sono riciclabili al 97%.



DIMENSIONI COMPATTE

Raggio di rotazione frontale:
1870 mm (20VX) e 1940 mm (25VX).
 Raggio di rotazione posteriore:
750 mm (20VX) e 775 mm (25VX).

VERSIONI DISPONIBILI: TETTINO E CABINA

Entrambi i modelli sono disponibili sia con tettino a 4 montanti che con cabina, entrambi certificati TOPS contro il ribaltamento e ROPS contro il rotolamento.

La cabina spaziosa, offre un elevato comfort per l'operatore: grande spazio interno, ampie superfici vetrate, parabrezza anteriore amovibile facilmente posizionato sotto il tetto, finestra laterale scorrevole e un efficace sistema di riscaldamento.

È assicurata grande visibilità di lavoro in quanto non esistono angoli ciechi dovuti alla struttura.

La posizione di lavoro è resa ancora più comoda grazie alla disposizione ergonomica dei comandi, al sedile regolabile e molleggiato e all'ottima insonorizzazione.

Caratteristiche tecniche

	20VX	25VX
Peso operativo CG tettino / cabina	2085 / 2145 kg	2655 / 2765 kg
Benna standard	480 mm	530 mm
Larghezza carro	1500 mm	1550 mm
Raggio di rotazione posteriore	750 mm	775 mm
Profondità max di scavo tettino	2250 / 2550 mm (b / l)	2520 / 2820 mm (b / l)

COMFORT E SICUREZZA

I pedali di comando del circuito ausiliario e del brandeggio sono separati e dotati di robuste protezioni con funzione di appoggia piedi. Un ulteriore pedale comanda l'alta velocità. La posizione decentrata del posto guida rispetto alla ralla, aumenta la visibilità dell'operatore sullo scavo.

Il posto guida è comodissimo grazie al sedile e regolabile con sospensione, con regolazione del molleggio in funzione del peso, regolazione orizzontale in funzione dell'altezza dell'operatore; anche lo schienale è regolabile.

I comandi con joy-stick servoassistiti assicurano la massima precisione durante la manovra. Disposizione ergonomica dei comandi, riscaldamento, ventilazione, luce interno cabina.



IL SOTTOCARRO

Il disegno del portacingolo agevola l'espulsione dei detriti e della terra, facilitandone la pulizia e riducendo l'accumulo della sporcizia.

ECCEZIONALE STABILITÀ

Il sottocarro lungo 1810 mm nel 20VX e 1895 mm nel 25VX aumenta notevolmente la stabilità frontale e assicura ridotta pressione al suolo, un minore danneggiamento del suolo stesso e usura minima dei cingoli. I quattro rulli di supporto su ogni lato unitamente alla struttura dei cingoli garantiscono ottima stabilità laterale.

DISTRIBUZIONE OTTIMALE DEI PESI

Il sottocarro di grandi dimensioni e una perfetta distribuzione dei pesi, consentono una grandissima stabilità, superiore a macchine convenzionali della stessa categoria. La macchina è stabile anche in situazioni particolarmente critiche o su terreni fangosi. Il cilindro della lama, di grandi dimensioni, è ben protetto contro colpi e danneggiamenti.

POTENZA E PRODUTTIVITÀ:

IL SISTEMA IDRAULICO

Il sistema di controllo Power Shift del circuito idraulico, con due pompe a portata variabile e una a ingranaggi, garantisce massima potenza, estrema manovrabilità e precisione dei movimenti.

Il circuito di pilotaggio servoassistito è alimentato da una ulteriore pompa a ingranaggi autonoma.

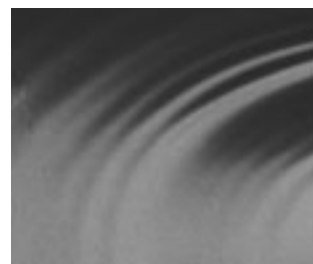

MASSIMA ACCESSIBILITÀ

Grandi cofani permettono l'accesso al motore e alle pompe idrauliche, ai filtri e al radiatore per controllo e manutenzione. Sotto il cofano laterale, sono concentrati tutti i punti di manutenzione quali il livello ed il rifornimento dell'olio idraulico, del liquido radiatore, del carburante e il controllo della batteria. Entrambi i modelli sono equipaggiati di radiatore supplementare per il raffreddamento dell'olio idraulico, in modo da prevenire il surriscaldamento dovuto al lavoro continuo. Sono equipaggiati con valvola di spurgo e filtro di sedimentazione dell'acqua.

SERBATOIO DI GRANDE CAPACITÀ

Il capiente serbatoio, di 35 litri in entrambi i modelli, consente una maggiore autonomia operativa e un aumento della produttività.

ACCESSO ALLA MACCHINA SICURO

Nella versione cabina, come in quella tettino, l'accesso al posto guida è comodo grazie anche alle maniglie di appiglio.

MOTORIDUTTORI DI ROTAZIONE

Entrambi i modelli sono equipaggiati di motoriduttore di rotazione con freno a dischi multipli e valvole ammortizzatrici per avvii e arresti progressivi senza contraccolpi. È stato quindi eliminato lo scomodo perno meccanico di blocco rotazione.

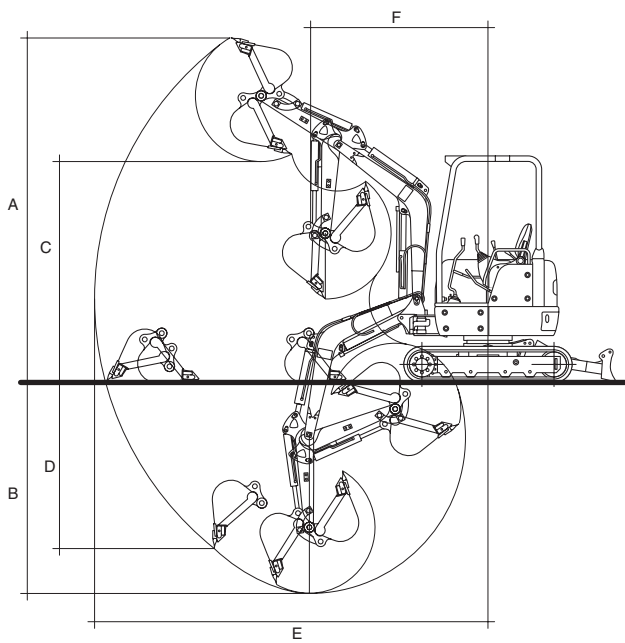

Dimensioni di scavo

20VX / 20VX*

25VX / 25VX*

A Altezza massima di scavo	3670 / 3740 mm	4050 / 4280 mm
B Profondità massima di scavo	2250 / 2550 mm	2520 / 2820 mm
C Altezza massima di scarico	2370 / 2460 mm	2750 / 2970 mm
D Profondità massima di scavo verticale	1750 / 1980 mm	1950 / 2220 mm
E Raggio massimo di scavo	4200 / 4420 mm	4500 / 4750 mm
F Raggio minimo di rotazione frontale con braccio ruotato a DX	1870 / 2000 mm	1940 / 2040 mm
	1540 / 1640 mm	1510 / 1600 mm

* versione con braccio lungo

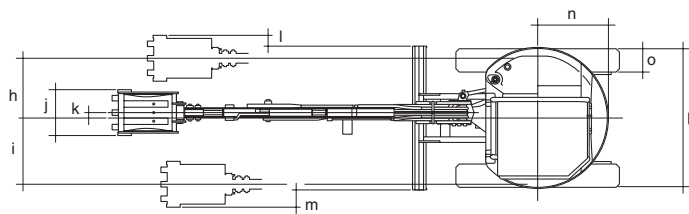
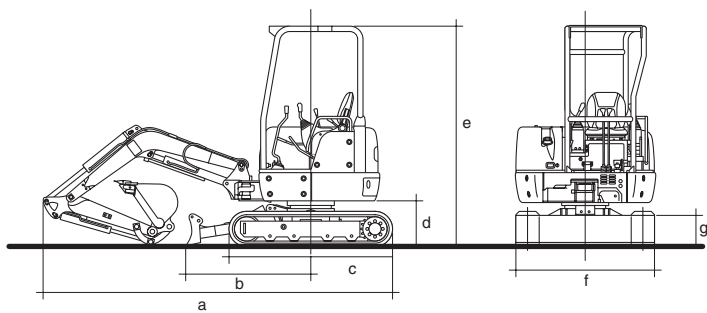

Dimensioni (mm)

	a	b	c	d	e	f	g	h	i	j	k	l	m	n	o	p
20VX	3810	1360	1810	500	2410	1500	350	650	700	480	50	125	175	750	250	1500
25VX	3940	1470	1895	560	2460	1550	365	560	700	530	50	35	175	775	300	1550



IHIMER S.p.A. si riserva il diritto di apportare modifiche a dati e misure senza preavviso.

20VX

25VX

Specifiche generali

Capacità benna standard (ISO)	0,07 m ³	0,08 m ³
Larghezza benna standard	480 mm	530 mm
Peso macchina CG/CF* Tettino	2010 / 2110 kg	2580 / 2680 kg
Peso macchina CG/CF* Cabina	2070 / 2170 kg	2690 / 2790 kg
Peso operativo CG/CF* Tettino	2085 / 2185 kg	2655 / 2755 kg
Peso operativo CG/CF* Cabina	2145 / 2245 kg	2765 / 2865 kg
Dimensioni di trasporto	3810 x 1500 x 2420 mm	3940 x 1550 x 2480 mm
Pendenza superabile	30°	30°
Pressione al suolo CG/CF* Cabina	28,0 / 28,0 kPa	28,0 / 28,0 kPa
Pressione al suolo CG/CF* Tettino	26,0 / 27,0 kPa	27,0 / 28,0 kPa
Luce libera da terra minima	280 / 280 mm	300 / 310 mm

*CG/CF Cingoli Gomma/Cingoli Ferro

Motore

Modello	Yanmar 3TNV76	Yanmar 3TNV76
N. cilindri e cilindrata	3 / 1115 cc iniezione diretta	3 / 1115 cc iniezione diretta
Alesaggio per corsa	76 x 82 mm	76 x 82 mm
Potenza massima	25 HP a 3200 rpm (18,6 kW / 3200 min ⁻¹)	25 HP a 3200 rpm (18,6 kW / 3200 min ⁻¹)
Potenza di taratura (ISO 1585)	17,6 HP a 2200 rpm (13 kW / 2200 min ⁻¹)	18,4 HP a 2300 rpm (13,5 kW / 2300 min ⁻¹)
Consumo Carburante	279 g/kW-h	279 g/kW-h
Capacità coppa olio motore	3,4 lt (Max level)	3,4 lt (Max level)

Attrezzatura elettrica

Tensione	12 V	12 V
Batteria	12 V - 55 Ah	12 V - 55 Ah
Alternatore	12 V - 40 A	12 V - 40 A
Motorino di avviamento	12 V - 1,1 kW	12 V - 1,1 kW

Sistema idraulico

Il sistema di controllo Power Shift del circuito idraulico, con due pompe a portata variabile ed una ad ingranaggi, garantisce massima potenza, estrema manovrabilità e precisione dei movimenti. Il circuito di pilotaggio servoassistito è alimentato da una ulteriore pompa ad ingranaggi autonoma.

Portata massima o Portata pompe	24,6 lt/min x 2 + 17,6 lt/min	29,9 lt/min x 2 + 19,8 lt/min
Pressione Max / Taratura	20,6 MPa (210 kgf / cm ²) / 18,1 MPa (185 kgf / cm ²)	20,6 MPa (210 kgf / cm ²) / 18,1 MPa (185 kgf / cm ²)
Controllo	comandi idraulici assistiti	comandi idraulici assistiti

Circuito idraulico a doppio effetto per accessori

Portata aux.	40,6 lt/min	48 lt/min
Pressione di taratura Max	20,6 MPa (210 kgf / cm ²)	20,6 MPa (210 kgf / cm ²)

Ammortizzatori di fine corsa

Cilindro del braccio	fine uscita d'asta	fine uscita d'asta
Cilindro del bilanciere	fine chiusura d'asta	fine chiusura d'asta
Cilindro della rotazione braccio	fine chiusura e uscita d'asta	fine chiusura e uscita d'asta

Sistema di orientazione

L'orientazione della torretta viene assicurata da un motoriduttore con motore idraulico a pistoni assiali e riduttore epicicloidale che aziona direttamente una ralla con dentatura interna. Il motore è equipaggiato di freno multidisco che blocca a torretta in qualunque posizione.

Il freno si innesta automaticamente quando la leva di sicura è sollevata o quando il motore è fermo.

Velocità di orientazione	10 min ⁻¹	10 min ⁻¹
Frenatura della torretta	freno multidisco automatico	freno multidisco automatico
Assorbimento degli urti idraulici	valvola antishock	valvola antishock

Prestazioni alla benna

Forza di strappo al dente benna (ISO 6015)	19,6 kN (2000 kgf)	19,6 kN (2000 kgf)
Forza di accumulo al dente benna (ISO 6015)	11,8 kN (1200 kgf)	13,2 kN (1350 kgf)

Telaio inferiore

Il telaio inferiore è costituito da due robusti telai portacingoli uniti da una parte centrale saldata e lavorata di macchina utensile.

Lunghezza carro CG/CF	1810 / 1800 mm	1895 / 1920 mm
Larghezza cingoli	250 mm	300 mm
Rulli inferiori / superiori per lato	4 / 1	3 / 1
Tensione dei cingoli	mediante pompa di ingrassaggio	mediante pompa di ingrassaggio
Dimensioni lama (larghezza x altezza)	1500 mm x 350 mm	1550 mm x 365 mm
Movimento in alto	340 mm	370 mm
Movimento in basso	370 mm	390 mm

Sistema di traslazione

Ogni cingolo viene azionato da un motoriduttore composto da un motore idraulico a pistoni assiali dotato di due velocità e di una riduzione epicicloidale.

Velocità di traslazione (1a / 2a)	2,3 / 4,5 km/h	2,3 / 4,5 km/h
-----------------------------------	----------------	----------------

Capacità

Serbatoio carburante	35 lt	35 lt
Capacità serbatoio idraulico	30 lt	30 lt
Capacità totale del circuito idraulico	41 lt	41 lt
Liquido di raffreddamento	4,0 lt	4,0 lt

Braccio di scavo

Brandeggio Dx	80°	90°
Brandeggio Sx	60°	60°

Altri dati

Livello potenza sonora LwA	93 dBA	93 dBA
----------------------------	--------	--------

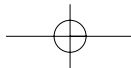

20VX Capacità di sollevamento

Frontale	R 3,5	R 3,0	R 2,5	R 2,0	R 1,5
H Z2	-	300	400	600	700
H Z1	200	300	400	600	-
H Z3	200	300	400	-	-

Frontale con lama	R 3,5	R 3,0	R 2,5	R 2,0	R 1,5
H Z2	-	500	400	600	700
H Z1	500	500	700	1100	-
H Z3	400	400	400	-	-

Laterale	R 3,5	R 3,0	R 2,5	R 2,0	R 1,5
H Z2	-	300	400	600	700
H Z1	200	300	400	500	-
H Z3	200	300	400	-	-

25VX Capacità di sollevamento

Frontale	R 4,0	R 3,5	R 3,0	R 2,5	R 2,0
H Z2	-	300	400	600	800
H Z1	300	300	400	600	800
H Z3	300	300	400	400	500

Frontale con lama	R 4,0	R 3,5	R 3,0	R 2,5	R 2,0
H Z2	-	500	600	600	800
H Z1	500	500	600	800	1300
H Z3	400	400	500	400	-

Laterale	R 4,0	R 3,5	R 3,0	R 2,5	R 2,0
H Z2	-	300	400	500	700
H Z1	200	300	400	500	700
H Z3	200	300	400	400	-

I valori sono validi per braccio e bilanciere std.
La capacità di sollevamento è basata sulla norma ISO 10567
e non eccede oltre il 75% del carico statico di ribaltamento
o dell'87% della capacità di sollevamento idraulico della macchina.

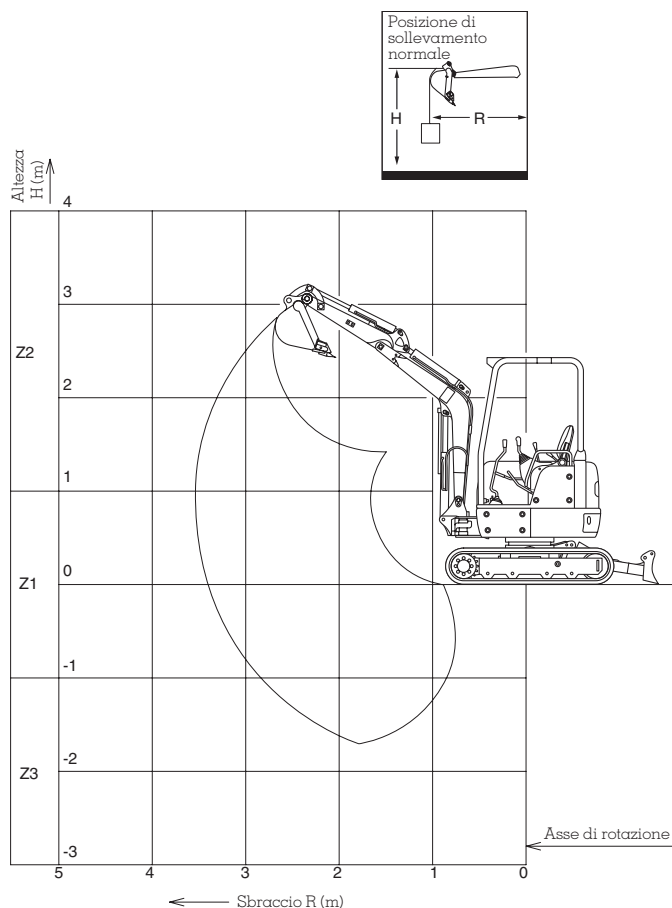

Benne (applicabili alla 20VX)	Capacità benna ISO (m³)	Larghezza (mm) esterno incisori (A)	Numero denti	Peso (kg)	Utilizzo braccio standard	Utilizzo braccio lungo
	0,070	480	3	65	scavo generale std	-
	0,034	280	2	49	scavo fossi opt	scavo fossi opt
	0,043	330	3	54	scavo fossi opt	scavo fossi opt
	0,060	430	3	61	scavo fossi opt	scavo fossi std
	0,067	530	4	100	carico opt	-

Benne (applicabili alla 25VX)	Capacità benna ISO (m³)	Larghezza (mm) esterno incisori (A)	Numero denti	Peso (kg)	Utilizzo braccio standard	Utilizzo braccio lungo
	0,061	530	4	73	scavo generale std	-
	0,034	280	2	49	scavo fossi opt	scavo fossi opt
	0,043	330	3	54	scavo fossi opt	scavo fossi opt
	0,060	430	3	61	scavo fossi opt	scavo fossi std
	0,071	630	4	100	carico opt	-

L'uso di benne di dimensioni superiori alle standard, dove è possibile, deve essere effettuato con estrema cautela affinché non venga compromessa la stabilità della macchina e non si arrechino danni alle strutture.

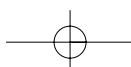

■ DOTAZIONI DI SERIE

Telaio portante

Cingoli di gomma larghezza 250 mm (20VX)
 Cingoli di gomma larghezza 300 mm (25VX)
 Lama di riempimento
 Punti di aggancio per il sollevamento, l'ancoraggio e il traino
 Lubrificazione a distanza della ralla e del piede del cilindro del brandeggio

Motore

Filtro ad aria a secco a doppio stadio
 Dispositivo di preriscaldamento elettrico
 Separatore acqua gasolio
 Tappo di spurgo serbatoio del gasolio
 Regolazione continua del regime motore
 Conforme alla norma sulle emissioni gassose 2004/26/CE

Sistema elettrico

Batteria
 Scatola fusibili

Posto guida

Sedile molleggiato a regolazioni multiple, copertura in vinile
 Pavimento antiscivolo e impugnatura di mantenimento per l'accesso al posto di guida
 Bracciolo poggiatesta
 Cintura di sicurezza
 Pedale comando alta velocità

Strumentazione e controllo

Strumento analogico controllo temperatura acqua
 Strumento analogico controllo livello carburante
 Contatore
 Spia di controllo e di allarme per le seguenti funzioni: preriscaldamento, pressione dell'olio motore, carica batteria, intasamento del filtro aria

Versione tettino

Protezione FOPS contro le cadute di oggetti
 Protezione TOPS e ROPS contro il ribaltamento

Illuminazione

Faro di lavoro posizionato sul braccio

Attrezzatura per lo sterzo e per la movimentazione

Braccio monoblocco, lunghezza 1850 mm (20VX)
 Braccio monoblocco, lunghezza 2000 mm (25VX)
 Bilanciere lunghezza 950 mm (20VX)
 Bilanciere lunghezza 1100 mm (25VX)
 Brandeggio idraulico del braccio su 140°
 Ammortizzatore di fine corsa sui cilindri del braccio e del bilanciere e del brandeggio

Circuiti idraulici per accessori

Circuito idraulico per martello con ritorno diretto al serbatoio
 Circuito idraulico per accessori a doppio effetto
 Pedale di controllo ripiegabile per semplice e doppia azione

Sicurezza

Dispositivo di blocco dei comandi di lavoro quando la consolle sinistra viene alzata per accedere al posto di guida
 Martello rompivetri in cabina
 Scatola portautensili
 Serbatoio gasolio con chiusura a chiave e filtro a rete
 Freno automatico di arresto torretta
 Sistema antitrafilamento cilindro braccio
 Avvisatore acustico

Conformità

Macchina conforme alla direttiva n. 98/37 CEE e successive modifiche.
 Emissioni sonore conformi alla direttiva n. 2000/14 CEE e successive modifiche
 Dispositivo per la movimentazione conforme alla norma EN 474-5
 Protezione ROPS conforme alla norma ISO 3471
 Protezione TOPS conforme alla norma ISO 12117
 Compatibilità elettromagnetica (CEM) conforme alla direttiva n. 89/336 CEE e successive modifiche

■ OPZIONALI

Attrezzatura per lo sterzo e la movimentazione

Bilanciere lungo (+ 300 mm)
 Attacco rapido di accessori a comando meccanico
 Attacco rapido di accessori a comando idraulico
 Benne varie dimensioni
 Kit pedali traslazione

Telaio portante

Cingoli di acciaio larghezza 300 mm

Illuminazione

2 fari addizionali frontali, 1 faro addizionale posteriore sulla cabina
 Girofaro

Versione cabina

Cabina Rops-Tops

Protezione dell'ambiente naturale

Marmitta di scarico catalitica

Comfort e sicurezza

Autoradio
 Antifurto idraulico elettrico

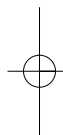
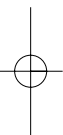
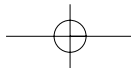

IHIMER SpA
53037 San Gimignano - Loc. Cusona (SI) - Italy
Phone: +39 0577 951 21
Fax: +39 0577 982 400
info@ihimer.com | www.ihimer.com

